

# LEOplus

Automatic Cutting Machine

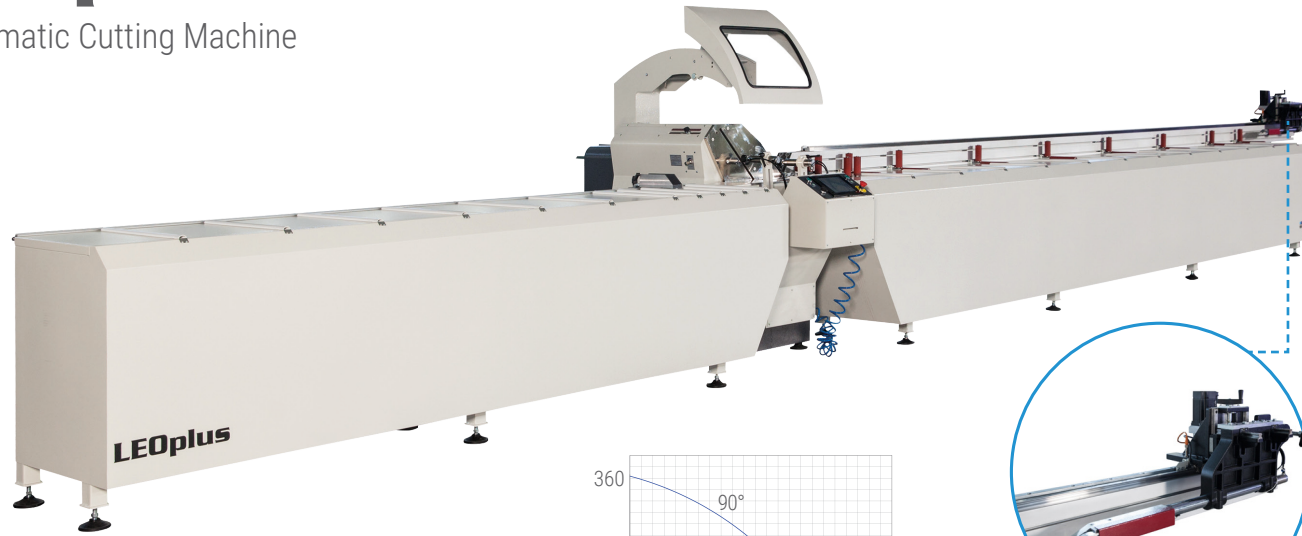

Cutting Lengths	
• SR Axis (Drive Robot)	min. 700 mm / max. 6000 mm
Positioning Speed	
• TA Axis (Saw Angle)	30°/sec.
• SR Axis (Drive Robot)	90 m/min.
Cutting Unit	
• Saw blade diameter	550 mm
• Saw blade positioning	-22,5° / 45°
• Saw blade motor power	3kW / 4HP

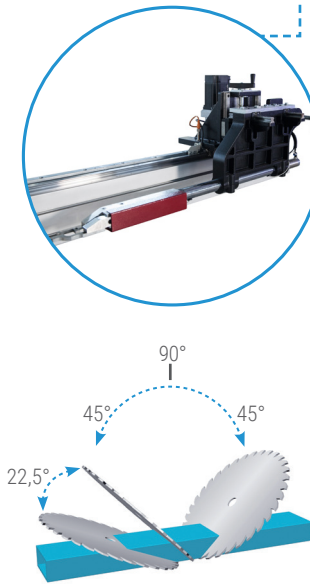
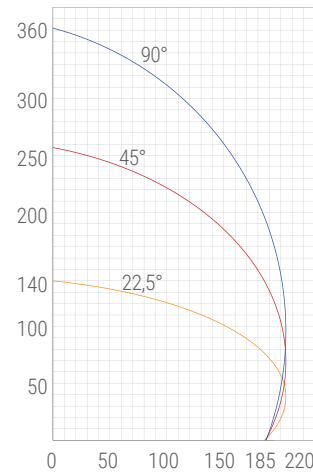

HP	n	3~	I	HP	n	3~	I	ø D	ø d	s	n	min.	max.	Air Pressure	Air Consumption	l x w x h (mm)			
4	3000	50	6,4	1	3000	50	5,02	550	30-32	4,4	3000	0	6000	6 - 8 bar	62 L / min.	11465 x 1905 x 1580			
3	r.p.m	60	A	0,75	r.p.m	60	A	mm	mm	mm	r.p.m	mm	mm			1150 kg			

## Automatic Cutting Machine Ø 550 mm with Robot Profile Drive System and 2 Axis Servo Control

### EN FEATURES

Used for cutting processes of aluminum and PVC profiles.

- Hydro-Pneumatic cutting
- Servo controlled rotation axis
- Automatic positioning at all degrees between -22.5° and +45° with servo motion system
- Pneumatic holder robot with servo axis control and manual adjustment feature for accurate positioning of profiles
- Industrial PC with Windows based touchscreen and easy to use practical interface
- Remote access
- Data transfer over remote network connection, Ethernet and USB
- Batch processing and precision cutting
- Secure cutting by the cover equipped with a safety sensor
- Process programming and large memory
- Double hand control application
- Adjustable saw blade travel speed
- Ability to control saw blade travel distance
- Ability to perform cutting automatically from the list or manually
- Automatic horizontal clamps
- 90° and angular slicing
- Automatic size calculation for mold cutting
- Output conveyor with manual gauge
- Resume cutting feature (emergency stops, blackouts, etc.) provides cutting advice by making a full scan in cutting list and detecting uncut pieces.
- Ability to send bar code information of different profile batches by profile list input without using a cutting optimization program and ability to choose profile from the list in batch cutting
- Ability to use full length of loaded profile (Excluding angle and cutting waste)

### Standard Equipment

- Output conveyor with manual gauge
- Ø 550 mm saw blade (1 pcs)
- Cooling system
- Barcode printer
- Profile height measurement
- Digital adjustment of saw blade travel distance
- Vertical and horizontal clamps
- Servo controlled vice gripper

### Optional Equipment

- Vacuum cleaner for chips

\* Makineler farklı gerilim seviyelerinde üretilebilir. Akım değerleri gerilim seviyesine göre değişiklik gösterebilir. Daha detaylı bilgi için lütfen iletişime geçiniz.

\* The machines are produced with different levels of voltage. The current values may vary up to the voltage levels. Please contact us for further information.

\* Les machines peuvent être fabriquées pour des niveaux variés de tension. Les valeurs de courant peuvent varier en fonction du niveau de tension. Prière nous contacter pour des renseignements détaillés.

\* Станки могут быть изготовлены на разных уровнях напряжения. Значения тока могут варьироваться в зависимости от уровня напряжения. Для получения более подробной информации, пожалуйста, свяжитесь.

\* Las máquinas se pueden producir en diferentes niveles de voltaje. Los valores de corriente pueden variar según el nivel de voltaje. Para obtener información más detallada, por favor ponga en contacto.

\* يمكن إنتاج الماكينات بمستويات جهد مختلفة. قد تختلف القيم التيار الكهربائي حسب مستوى الجهد. يرجى الاتصال لمزيد من المعلومات التفصيلية.

## Otomatik Kesim Makinesi Ø 550 mm - Robot Sürme Sistemli 2 Eksen Servo Kontrollü

## Machine de découpe automatique de 550 mm de diamètre avec système d'entraînement de profil robotisé et servocommande à 2 axes

## Автоматический станок для резки Ø 550 мм с роботизированной системой привода профиля и 2-осным сервоприводом

## Tronzadora automática de 550 mm de diámetro con sistema robótico de accionamiento del perfil y control servo de 2 ejes

ماكينه قص أوتوماتيكية بقطر يبلغ 550 ملم مع نظام لعمل الهياكل باستخدام الروبوت والتحكم بواسطة السيرفو من خلال محورين

### ÖZELLİKLER

- Alüminyum ve PVC profillerin kesim işlemlerini yapmak için kullanılır.
- Hidro-pnömatik kesim
- Servo kontrollü dönüş eksenli
- Servo hareket sistemi sayesinde -22,5° ve 45° açılar arasındaki tüm ara derecelerde otomatik pozisyonlama
- Profillerin hassas olarak pozisyonlanmasını sağlayan servo eksen kontrollü manuel ayarlamalı pnömatik tutucu robot
- Windows tabanlı dokunmatik ekranlı endüstriyel PC ve kolay kullanılabilen pratik arayüz
- Uzaktan erişim
- Uzaktan ağ bağlantısı, Ethernet ve USB üzerinden veri aktarımı
- Seri işlem ve hassas kesim
- Emniyet sensörlü muhafaza ile güvenli kesim
- İşlem programlama ve geniş hafıza
- Çift el kumanda uygulaması
- Ayarlanabilir testere çıkış hızı
- Testere çıkış mesafesi kontrol imkanı
- Manuel ve listeden otomatik kesim yapabileme
- Otomatik yatay meneneler
- 90° ve açılı dilimleme
- Kalıplı kesimlerde otomatik ölçü hesaplama
- Manuel dayamalı çıkış konveyörü
- Kesimde kaldığı yerden devam edebilme özelliği (Acil durdurmalar, elektrik kesintisi vb.), kesim listesini baştan sona tarayıp kesilmemiş parçaları tespit ederek kesim önerisi sunar.
- Kesim optimizasyon programı kullanmaksızın profil listesi girişi imkanı ile farklı profil serilerini barkod bilgisi gönderebilme imkanı ve sıralı kesimde listeden profil seçebilme imkanı
- Yüklenen profilin tam boyunu kullanabilme (Açı ve kesim fireleri hariç)

### PARTICULARITÉS

- Destiné au sciage de profilés en aluminium et en PVC.
- Découpe hydropneumatique
- Axe de rotation servocommandé
- Positionnement automatique à tous les angles entre -22,5° et 45° grâce au système de mouvement Servo
- Support robot pneumatique avec commande des axes du servomoteur et fonctionnalité de réglage manuel pour un positionnement précis des profilés
- PC industriel avec écran tactile fonctionnant sous Windows et interface pratique facile d'utilisation
- Accès à distance
- Transfert de données via connexion réseau à distance, Ethernet et USB
- Opération en série et coupe de précision
- Découpage sécurisé grâce au détecteur de sécurité
- Programmation de l'opération et mémoire haute capacité
- Application de commande manuelle double
- Vitesse de déplacement de la lame de scie réglable
- Capacité à contrôler la distance de déplacement de la lame de scie
- Capacité à effectuer des découpes automatiquement à partir de la liste ou manuellement
- Étaux automatiques horizontaux
- Découpage à 90° et angulaire
- Mesure automatique lors des découpes moulées
- Convoyeur de sortie avec jauge manuelle
- La fonctionnalité Reprendre la coupe (arrêts d'urgence, pannes de courant, etc.) fournit des conseils sur la coupe en balayant entièrement la liste des pièces et en détectant les pièces non découpées.
- Capacité à envoyer les informations du code à barres de différents lots de profils par les entrées de la liste de profils sans utiliser le programme d'optimisation des coupes et la capacité à sélectionner le profil à partir de la liste dans la découpe par lots
- Capacité à utiliser la pleine longueur des profils chargés (Angle et déchets de coupe exclus)

### КЛЮЧЕВЫЕ ХАРАКТЕРИСТИКИ

- Используется для резки алюминиевых профилей и профилей из ПВХ.
- Гидро-пневматическая подача пил
- Ось вращения с сервоприводом
- Угол наклона резки головок устанавливается при помощи системы сервопривода от -22,5° до 45°
- Пневматический роботизированный держатель с управлением осями сервоприводов и функция ручной регулировки для точного позиционирования профилей
- Используется промышленный ПК с ОС Windows, сенсорным экраном и простым в использовании наглядным интерфейсом
- Дистанционный доступ
- Передача данных через удаленное сетевое подключение, Ethernet и USB
- Последовательная обработка и точность резки
- Безопасность резки обеспечивает крышка с предохранительным датчиком
- Программирование процесса и расширенная память
- Приложение для управления обеими руками
- Регулируемая скорость перемещения режущего диска
- Возможность управления расстоянием перемещения режущего диска
- Возможность выполнения резки в автоматическом режиме по списку или в ручном режиме
- Автоматические горизонтальные прижимы
- Нарезка под углом 90° и угловая нарезка
- Автоматический расчет размера резки с формой
- Выходной конвейер с ручным устройством измерения
- Функция продолжения резки (в случае аварийного останова, обрыва подачи питания и т.д.) предоставляет рекомендации по резке путем проведения полного сканирования списка резки и определения неотрезанных элементов.
- Возможность отправки информации в штрих-коде для различных серий профиля путем ввода списка профилей без использования программы оптимизации резки, а также возможность выбора профиля из списка резки серии
- Возможность использования полной длины загруженного профиля (исключая углы и отходы резки)

### CARACTERÍSTICAS

- Ideal para procesos de corte de perfiles de aluminio y PVC
- Corte hidroneumático
- Eje de rotación con servo control
- Posición automática en todos los grados entre -22.5° a +45° gracias al sistema servo asistido
- Robot de soporte neumático con control de ejes servo y función de ajuste manual para un posicionamiento preciso de los perfiles
- PC industrial con pantalla táctil de Windows e interfaz práctica intuitiva
- Acceso remoto
- Transferencia de datos a través de conexión remota, Ethernet y USB
- Procesamiento en serie y corte de precisión
- Corte seguro con la cubierta equipada con sensor de seguridad
- Programación de proceso y capacidad de memoria grande
- Control doble de mano
- Velocidad de corte ajustable
- Capacidad de control de la distancia de corte
- Capacidad de realizar automáticamente el corte de la lista o manualmente
- Abrazaderas horizontales automáticas
- Corte vertical en 90° y angular
- Cálculo automático del tamaño para corte de moldes
- Mesa transportadora de entrada y salida con calibrador manual
- Función de retoma de corte (paradas de emergencia, cortes de electricidad, etc.) proporciona asesoramiento de corte gracias a un análisis completo de la lista de corte y detectando las piezas sin cortar
- Capacidad de envío de información de código de barras de diferentes series de perfiles por entrada de lista de perfil sin la utilización de un programa de optimización de corte y la capacidad de elegir un perfil de la lista de corte en serie
- Capacidad de utilización de la extensión completa del perfil cargado (excepto ángulos y residuos de corte)

### المواصفات

- يستخدم لعمليات قص الهياكل المصنوعة من الألمنيوم وPVC.
- قص هيدرونيكي هوائي
- محور الدوران الذي يتم التحكم به بواسطة السيرفو
- ضبط وضعية أوتوماتيكية على جميع الدرجات الفرعية ما بين الزوايا -22.5° و +45° من خلال نظام حركة سيرفو
- حامل ريبوت هوائي مزود بأداة تحكم محورية مساعدة وميزة ضبط مانويل لتعديل الأوضاع في جميع الأشكال
- جهاز كمبيوتر مخصص للاستخدام في المصانع مجهز بشاشة لمس وواجهة عملية سهلة الاستخدام قائمة على نظام التشغيل Windows
- الاتصال عن بُعد
- نقل البيانات بواسطة ربط الشبكة عن بعد بالإنترنت والـ USB
- عمليات متسلسلة وقص دقيق
- قص آمن من خلال الغطاء المزود بمستشعر أمان
- ذاكرة واسعة وبرمجة العمليات
- تطبيق تحكم مزدوج المقبض
- سرعة تحرك لشفرة المنشار قابلة للضبط
- تميز بإمكانية التحكم في مسافة تحريك شفرة المنشار
- تميز بإمكانية القص تلقائياً من القائمة أو يدوياً
- ماسكات أفقية أوتوماتيكية
- التقطيع بزواوية تبلغ 90 درجة ومن خلال الزوايا
- حساب القياسات أوتوماتيكيًا لدى القص بقالب
- نقلات الإنتاج المجهزة بمقياس يدوي
- ميزة الاستمرار في القص (التوقف للحالات الطارئة، أو الانسداد، وما إلى ذلك) تقدم هذه الميزة مشورة القص من خلال القيام بعملية مسح كاملة في قائمة القص والكشف عن القطع غير المقصوفة.
- القدرة على إرسال معلومات الرمز الشريطي لمختلف ملفات الدفعات من خلال إدخال قائمة الملف بدون استخدام برنامج تحسين القص بالإضافة إلى القدرة على اختيار الملف من القائمة الموجودة في قص المجموعة
- القدرة على استخدام الطول للهيكلي للملف الذي تم تركيبه (استبعاد الزاوية ومخلفات القص)

### Standart Ekipmanlar

- Manuel dayamalı çıkış konveyörü
- Ø 550 mm testere (1 adet)
- Soğutma sistemi
- Barkod yazıcı
- Profil yükseklik ölçümü
- Testere çıkış mesafesini dijital ayarlama
- Dikely ve Yatay Mengeneler
- Servo kontrollü tutucu

### Equipement standard

- Convoyeur de sortie avec jauge manuelle
- Lame de Ø 550 mm (1 pièce)
- Dispositif de refroidissement
- Imprimante de code à barres
- Mesure de la hauteur du profil
- Réglage numérique de la distance de sortie de la scie
- Pince verticale et horizontale
- Positionnement de support avec servomoteur

### Стандартная комплектация

- Выходной конвейер с ручным устройством измерения
- Режущий диск Ø 550 мм (1 пиль)
- Система охлаждения
- Принтер штрих кодов
- Измерение высоты профиля
- Цифровая регулировка расстояния выдвижения пилы согласно размерам профиля
- Вертикальный и горизонтальный прижим
- Захват с параллельными губками с сервоуправлением

### Equipamiento estándar

- Transportadora de salida con calibre manual
- Disco de corte de Ø 550 mm (1 pieza)
- Sistema de enfriamiento
- Impresora de código de barras
- Medición de altura de perfiles
- Ajuste digital de la distancia de corte
- Abrazadera vertical y horizontal
- Pinza de agarre con control servo

### المعدات القياسية

- ناقل خارجي مزود بدليل قياس
- شفرة منشار بقطر 550 مم (قطعة واحدة)
- نظام تبريد
- طابعة رمز شريطي
- قياس ارتفاع الهيكل
- الضبط الرقمي لمسافة تحرك شفرة المنشار
- المشبك الرأسى والأفقي
- حامل ضابط أوضاع مزود بأداة تحكم مساعدة

### Opsiyonel Ekipmanlar

- Toz emme sistemi

### Equipement optionnel

- Aspirateur à copeaux

### Дополнительное оборудование

- Пылесос для стружки

### Equipamiento opcional

- Aspiradoras de virutas

### المعدات الاختيارية

- الممكنة الكهربائية المخصصة للرقائق